

Kategorie:	Batteriebetriebener Aufstiegslift + Seilwinde
Länge (L)	28,8 cm
Breite (B)	39,1 cm
Höhe (H)	33,9 cm
Gewicht	10,3 kg
Material	Aluminum, Edelstahl und Bronze
Farbe	schwarz pulverbeschichtet
Betriebstemperaturbereich	-20°C bis +49°C
Schutzart (IP)	IP54
Batterietyp	28 VDC Lithium Ion wiederaufladbar
Batterielaufdauer	3.5 min. ohne Unterbrechung mit 181 kg Last = 107 m Seil 7.0 min. ohne Unterbrechung mit 90 kg Last = 213 m Seil
Akku Ladezeit	~ 2,5 Stunden
Geeignete Seile	10 – 13 mm Kernmantel Statikseile EN1891
Seil Einlegen	Manuelles Einführen eines Seilendes
Aufstiegsgeschwindigkeit	Stufenlos (0,15 bis 0,46 m/sek.)
Aufstiegsmethode	Schwerkraftvorschub mit manueller Bremse
Abstiegsgeschwindigkeit	1,07 m/sek. bei maximal 181 kg Last
Sekundäre Sicherheit	Sekundäre Lock Out-Funktion (Hände frei)
Maximale Arbeitslast (WLL)	181 Kg
Produktzulassung	CE Certified & ANSI Certified
Rückwärtslauf	Für schräge Aufzüge, Windenanwendungen und Seilentfernung aus dem System

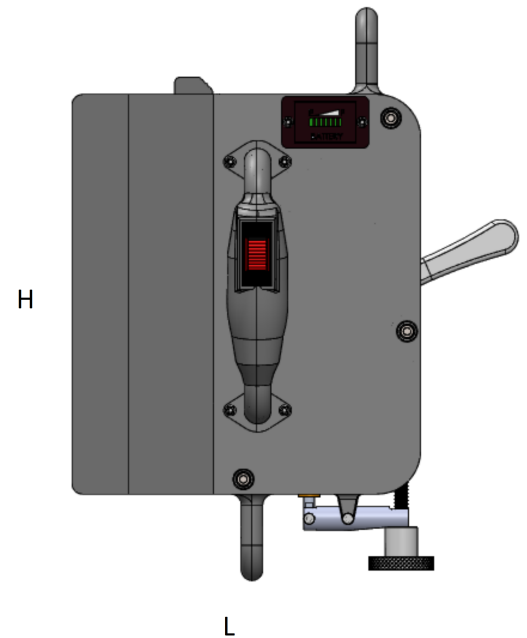

Ausstattungsmerkmale:

- Leichte, tragbare, robuste und langlebige Konstruktion
- 181 kg sichere Arbeitslast (mit 3:1 Flaschenzug bis 543 kg)
- Stufenlose Geschwindigkeitsregelung per Daumenrad
- Sekundäre Lock-Sicherheitsfunktion für freihändige Arbeit
- Während des Einsatzes austauschbarer Akku für kontinuierliche Nutzung
- Integrierbar in bestehende Klettertechniken
- Kann als Winde und als Aufstiegsgerät verwendet werden

Geeignet für:

- Lastenaufzug / Winde (Vertikal, Horizontal und Schräg)
- Seilaufstieg für Personen
- Höhenarbeiten - SPRAT, IRATA, FISAT
- Windkraft, Funkmasten, Strommasten
- Baumpflege
- Evakuierung, Rettung, enge Räume

